

# CONSOMMABLES

pour les utilisateurs  
de formes de découpe et de clichés



# Edito

## Consommables ...

... pour les utilisateurs de formes de découpe et de clichés

Ce nouveau catalogue regroupe les consommables et matériels essentiels pour les utilisateurs de formes de découpe et de clichés.

Nous l'avons voulu simple, ciblé et efficace pour vous permettre d'aller à l'essentiel.

Par exemple, le chapitre « contreparties de refoulage » vous présente les références les plus courantes. Cela vous permet d'identifier immédiatement les produits que nous maintenons en stock pour vous livrer au plus vite.

Un second tableau présente par ailleurs l'ensemble des références existantes.

Notre catalogue, « les essentiels du formiste » est également à votre disposition. Il regroupe les éléments entrant dans la fabrication de formes de découpe.

L'ensemble de notre gamme est par ailleurs présenté sur notre site internet : [www.fogepack.com](http://www.fogepack.com)

Cédric WATINE



Une aide permanente pour prendre des décisions

## Consommables

### 1) Le catalogue général électronique, compagnon détaillé de nos catalogues papier

**RETROUVEZ  
TOUS NOS PRODUITS  
SANS EXCEPTION**



Retrouvez un accès complet à l'ensemble de nos références sans exception.

Consultez 24 heures sur 24 le catalogue général et retrouvez les produits les plus spécifiques.

### 2) L'aide à la décision

Utilisez notre module de recherche pour un accès immédiat aux meilleures solutions.

### 3) Les fiches techniques

Obtenez en quelques "clics" toutes les caractéristiques techniques du produit que vous recherchez ainsi que les conseils d'utilisation.

### 4) Les nouveaux produits

Accédez à notre sélection des tous derniers produits utiles à votre activité.



## Logiciels & machines

### 1) Les gammes par marque

Avec nos sites web ELCGEDE, ZÜND, iBEND, IMPACT, découvrez tous les avantages et la complémentarité de nos gammes machines.

### 2) Les nouveautés technologiques

Quelle que soit la marque, découvrez les nouvelles solutions et accédez aux dernières innovations techniques.

### 3) Les occasions

Consultez les opportunités machines et matériels de toutes marques.

### 4) Les témoignages des utilisateurs de nos solutions

**[ Nous contacter ]**

## Favoriser votre activité

>>> **Vous avez besoin d'une  
information sur un produit ?**

Nos assistantes sont à votre disposition pour vous renseigner  
et vous conseiller sur le produit nécessaire à votre activité.

>>> **Vous avez besoin  
d'un conseil technique ?**

À distance, nos conseillers techniques  
répondent à toutes vos interrogations.  
C'est pour vous la garantie d'une  
solution immédiate.



# Être en contact

## Consommables

### EXPLOITATION CONSOMMABLE

- Demandes de prix
- Disponibilité en stock
- Commander
- Réclamations, litiges
- Support technique
- Demandes de renseignements
- Demandes de catalogues
- Demandes d'échantillons

19, rue Jules Verne - ZI du Moulin de Wins - 62575 BLENDÉCQUES

**Anne DUPREYS - 03.21.93.96.92**

anne.dupreys@fogepack.com

- Support technique
- Commande à l'export, sur la France

**Catherine NEMPONT - 03.21.93.96.93**

catherine.nempont@fogepack.com

- Commande sur la France

**Anne-Claire MEENS - 03.21.93.96.91**

anne-claire.meens@fogepack.com

- Commande sur la France

**Lorry HANNE - 03.21.11.07.72**

lorry.hanne@fogepack.com

- Responsable exploitation
- Support technique

**Alain JEAN - 03.21.93.96.87**

alain.jean@fogepack.com

- Responsable des achats
- Support technique

## Logiciels & Machines

### EXPLOITATION MACHINES

- Assistance téléphonique machines / SAV
- Demandes d'interventions machines
- Contrats d'entretiens machines
- Demandes de prix  
(consommables machines, pièces détachées, ...)
- Renseignements sur les délais de livraison
- Traitement des commandes
- Réclamations, litiges  
(incidents suite interventions, livraisons, ...)

### SERVICE COMMERCIAL

- Demandes, étude de projets  
(machines, consommables)
- Demandes de visite
- Demandes de renseignements commerciaux

67, avenue du Pdt Kennedy - ZI Magré - 87000 LIMOGES

**Valérie BEGUET - 05.55.06.23.03**

valerie.beguet@fogepack.com

- Offres Pièces détachées Export, France
- Offres Consommables machines Export, France

**Geneviève MOREAU - 05.55.06.23.03**

genevieve.moreau@fogepack.com

- Livraisons
- Accueil SAV

**Angélique MALEVAL - 05.55.06.40.81**

angelique.maleval@fogepack.com

- Contrats d'entretiens
- Assistance planning d'interventions / SAV
- Formations

**Roland ALBERTI - 05.55.06.23.03**

roland.alberti@fogepack.com

- Responsable Exploitation

**Estelle DEBLOCK - 03.21.11.07.78**

estelle.deblock@fogepack.com

- Assistante commerciale

**Catherine CORLAY - 05 55 06 23 03**

catherine.corlay@fogepack.com

- Assistante commerciale

**Patrick GIL - 05 55 06 23 03**

- Responsable commercial



# CONSOMMABLES

pour les utilisateurs  
de formes de découpe et de clichés

■ Contrepartie de rainage .....	10 - 21
■ Nettoyant, coupoir et pince à contrepartie .....	22
■ Contrepartie rotative .....	23
■ Tôle de frappe .....	24
■ Colle, mise et calque .....	25 - 26
■ Meuleuse, disque et décortiqueuse .....	27 - 28
■ Maillet, pince et extracteur .....	29
■ Aiguille d'éjection et support .....	30
■ Clicherie .....	31 - 33
□ Conditions générales de vente .....	34
□ Logiciels & machines .....	35

# Méthode de Méthode de calcul

## Choix de la **contrepartie**

### ■ L'épaisseur

- Carton compact = Epaisseur du carton
- Carton ondulé = Epaisseur du carton (cannelure du carton écrasé)

### ■ La largeur

$$\text{Maxi} = [2 \times \text{Épaisseur carton (Ondulé = cannelure écrasée)} + \text{Ep. Raineur (refouleur)}]$$

+	préconisé en période sèche (souplesse carton)	2,45 arrondi à 2,5 mm
Nominal	Utilisation courante	2,3 mm
-	préconisé en période humide	2,08 arrondi à 2,1 mm

$$\text{Mini} = [2 \times \text{Épaisseur carton (Ondulé = cannelure écrasée)} + \text{Ep. Raineur (refouleur)}] \times 0,85 \text{ (coef. Correcteur).}$$

## Exemple :

Carton ondulé épaisseur 1,5mm (cannelure écrasée 0,7mm) utilisé avec un refouleur 3pts (1,05mm)

- Maxi =  $(2 \times 0,7 + 1,05) = 2,45$
- Mini =  $(2 \times 0,7 + 1,05) \times 0,85 = 2,08$

La largeur préconisée est 2,3 mm.

Vous pouvez choisir une largeur allant de 2,1 à 2,5 mm suivant les problèmes rencontrés.



## Choix de la **hauteur du refouleur**

### **Contrepartie avec une base plastique**

#### ■ Hauteur Refouleur

Hauteur filet coupant – épaisseur carton (cannelure écrasée si carton ondulé).

**Exemple :** 23,80 mm – 0,45mm = 23,35 mm

soit un refouleur 23,30 mm.

### **Contrepartie avec une base métallique**

#### ■ Hauteur Refouleur

Hauteur filet coupant – épaisseur carton – 0,2mm (ep. Base métallique).

**Exemple :** 23,80 mm – 0,45 mm – 0,2 mm = 23,15 mm

soit un refouleur 23,10 mm.

*Nous préconisons de toujours prendre une hauteur de refouleur inférieure pour éviter l'éclatement du carton.*

## CHANNEL ORIGINAL standard (base métal)

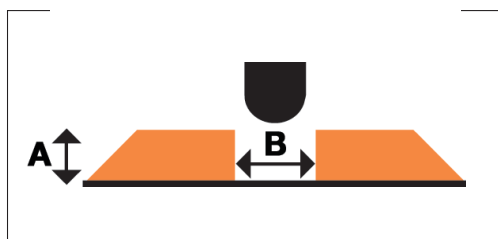

### Descriptif :

Elle est utilisée pour améliorer le refoulement, elle permet un pliage facile et net qui augmentera encore la qualité de votre emballage.

CODE	COULEUR	A	B	EPAISSEUR DE GUIDE	EPAISSEUR DE CARTON	CONDITIONNEMENT
HA32	Orange	0.38mm	0.8mm	2/3pt	>150 microns	boite de 24m
HA40	Chamois	0.38mm	1.0mm	2/3pt	>250 microns	boite de 24m
HA50F	Ciel cloud	0.38mm	1.3mm	2/3pt	150-250 microns	boite de 24m
HA50	Blanc	0.43mm	1.3mm	2/3pt	200-400 microns	boite de 24m
HA60F	Tilleul	0.43mm	1.5mm	2/3pt	200-400 microns	boite de 24m
HA60	Jaune	0.48mm	1.5mm	2/3pt	350-500 microns	boite de 24m
HA67	Mauve	0.53mm	1.7mm	2/3pt	450-600 microns	boite de 24m
HA75	Vert	0.58mm	1.9mm	2/3pt	500-700 microns	boite de 24m
HA90	Rouge	0.68mm	2.3mm	2/3pt	750-900 microns	boite de 24m
HA105	Bleu	0.79mm	2.7mm	2/3pt	850-1000 microns	boite de 24m

## CHANNEL ORIGINAL décentrée (base métal)

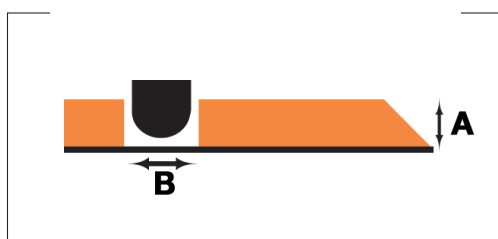

### Descriptif :

Cette contrepartie est employée plus particulièrement dans le cas où les deux filets sont serrés l'un contre l'autre (double refoulement, patte de jonction).

CODE	COULEUR	A	B	EPAISSEUR DE GUIDE	EPAISSEUR DE CARTON	CONDITIONNEMENT
HA40OS	Chamois	0.38mm	1.0mm	2/3pt	150-200 microns	boite de 24m
HA50OS	Blanc	0.43mm	1.3mm	2/3pt	200-400 microns	boite de 24m
HA60OS	Jaune	0.48mm	1.5mm	2/3pt	350-500 microns	boite de 24m

## CHANNEL ORIGINAL double refoulante (base métal)

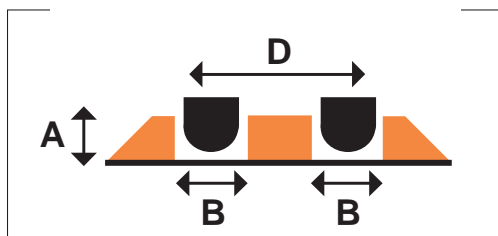

### Descriptif :

Elle est utilisée pour de multiples refoulements tels que les classeurs, chemises et autres dossiers où l'on veut obtenir un refoulement net et particulièrement marqué.

CODE	COULEUR	A	B	C	D	EPAISSEUR DE CARTON	CONDITIONNEMENT
HAI3	Blanc	0.43mm	1.3mm	2/3pt	3.0mm	200-400 microns	boite de 12m
HAI35	Blanc	0.43mm	1.3mm	2/3pt	3.5mm	200-400 microns	boite de 12m
HAI4	Blanc	0.43mm	1.3mm	2/3pt	4.0mm	200-400 microns	boite de 12m
HAI5	Blanc	0.43mm	1.3mm	2/3pt	5.0mm	200-400 microns	boite de 12m

## CHANNEL ORIGINAL inversée (base métal)

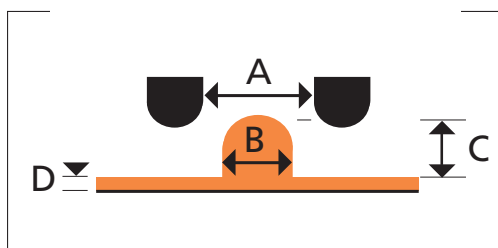

### Descriptif :

Permet de réaliser un pliage "à l'envers" du sens habituel et d'obtenir un pli de chaque côté du carton.

CODE	COULEUR	A	B	C	D	EPAISSEUR DE CARTON	CONDITIONNEMENT
HAI21	Rouge RB1	2.0mm	0.7mm	0.5mm	0.3mm	300-550 microns	boite de 18m
HAI22	Jaune RB2	2.7mm	1.0mm	0.7mm	0.3mm	550-750 microns	boite de 18m
HAI02	Crème RBB	2.7mm	1.0mm	1.2mm	0.3mm		boite de 24m
HAI06	Crème RBF	5.0mm	1.5mm	1.5mm	0.3mm		boite de 18m

# Contrepartie CHANNEL «Original» avec semelle métallique

## Standard

COULEUR	HAUTEUR DE GORGE	LARGEUR DE GORGE	DIMENSION DU GUIDE	EPAISSEUR DU CARTON	MÉTRAGE PAR BOITE
Or	0.38mm	0.56mm	1/1.5pt	>150 microns	24m
Orange	0.38mm	0.8mm	2/3pt	>150 microns	24m
Chamois	0.38mm	1.0mm	2/3pt	>250 microns	24m
Ciel cloud	0.38mm	1.3mm	2/3pt	150-250 microns	24m
Blanc	0.43mm	1.3mm	2/3pt	200-400 microns	24m
Ciel sky	0.45mm	1.4mm	2/3pt	250-400 microns	24m
Tilleul	0.43mm	1.5mm	2/3pt	200-400 microns	24m
Jaune	0.48mm	1.5mm	2/3pt	350-500 microns	24m
Violet	0.48mm	1.7mm	2/3pt	350-500 microns	24m
Mauve	0.53mm	1.7mm	2/3pt	450-600 microns	24m
Olive	0.53mm	1.9mm	2/3pt	450-600 microns	24m
Vert	0.58mm	1.9mm	2/3pt	500-700 microns	24m
Rose	0.58mm	2.1mm	2/3pt	500-700 microns	24m
Roux	0.63mm	2.1mm	2/3pt	650-800 microns	24m
Rouge	0.68mm	2.3mm	2/3pt	750-900 microns	24m
Ebony	0.70mm	2.4mm	2/3pt	700-900 microns	24m
Bleu	0.79mm	2.7mm	2/3pt	850-1000 microns	24m
Marron	1.0mm	3.0mm	3/4pt	950-1200 microns	12m
Marron	1.0mm	3.0mm	4/6pt	950-1200 microns	12m
Gris	1.3mm	3.8mm	3/4pt	1150-1400 microns	12m
Gris	1.3mm	3.8mm	4/6pt	1150-1400 microns	12m
Noir	1.6mm	5.0mm	3/4pt	1300-1600 microns	12m
Noir	1.6mm	5.0mm	4/6pt	1300-1600 microns	12m
Crème	2.0mm	6.3mm	3/4pt	1500-3000 microns	12m
Crème	2.0mm	6.3mm	4/6pt	1500-3000 microns	12m

## Décentrée

COULEUR	HAUTEUR DE GORGE	LARGEUR DE GORGE	DIMENSION DU GUIDE	EPAISSEUR DU CARTON	MÉTRAGE PAR BOITE
Orange	0.38mm	0.8mm	2/3pt	> 150 microns	18m
Chamois	0.38mm	1.0mm	2/3pt	150-200 microns	18m
Violet	0.38mm	1.2mm	2/3pt	200-300 microns	18m
Blanc	0.43mm	1.3mm	2/3pt	200-400 microns	18m
Ciel sky	0.45mm	1.4mm	2/3pt	250-400 microns	18m
Tilleul	0.45mm	1.5mm	2/3pt	375-500 microns	18m
Jaune	0.48mm	1.5mm	2/3pt	350-500 microns	18m

## Double refoulante

COULEUR	HAUTEUR DE GORGE	LARGEUR DE GORGE	DIMENSION DU GUIDE	ESPACEMENT	EPAISSEUR DU CARTON	MÉTRAGE PAR BOITE
Chamois	0.38mm	1.0mm	2/3pt	3.0mm	100-200 microns	12m
Chamois	0.38mm	1.0mm	2/3pt	3.5mm	100-200 microns	12m
Chamois	0.38mm	1.0mm	2/3pt	4.0mm	100-200 microns	12m
Chamois	0.38mm	1.0mm	2/3pt	5.0mm	100-200 microns	12m
Blanc	0.43mm	1.3mm	2/3pt	3.0mm	200-400 microns	12m
Blanc	0.43mm	1.3mm	2/3pt	3.5mm	200-400 microns	12m
Blanc	0.43mm	1.3mm	2/3pt	4.0mm	200-400 microns	12m
Blanc	0.43mm	1.3mm	2/3pt	5.0mm	200-400 microns	12m
Jaune	0.50mm	1.6mm	2/3pt	3.0mm	400-600 microns	12m
Jaune	0.50mm	1.6mm	2/3pt	3.5mm	400-600 microns	12m
Jaune	0.50mm	1.6mm	2/3pt	4.0mm	400-600 microns	12m
Jaune	0.50mm	1.6mm	2/3pt	5.0mm	400-600 microns	12m

## Pliage inversé

COULEUR	ESPACEMENT	LARGEUR DU PLI	HAUTEUR TOTALE	HAUTEUR DE LA BASE	EPAISSEUR DU CARTON	MÉTRAGE PAR BOITE
Rouge RB1	2.0mm	0.7mm	0.5mm	0.3mm	300-550 microns	18m
Jaune RB2	2.7mm	1.0mm	0.7mm	0.3mm	550-750 microns	18m
Ocre RB3	4.0mm	1.5mm	0.9mm	0.3mm	750-1000 microns	18m
Vert RB4	4.5mm	2.0mm	1.1mm	0.3mm	1000-1300 microns	18m
Bleu RB5	5.0mm	2.0mm	1.3mm	0.3mm	1300-1600 microns	18m
Violet RB6	6.0mm	3.0mm	1.8mm	0.3mm	1600-2000 microns	18m
Crème RBB	2.7mm	1.0mm	1.2mm	0.3mm		24m
Gris RBC	4.0mm	1.5mm	1.4mm	0.2mm		18m
Jaune RBD	4.0mm	2.0mm	1.0mm	0.4mm		18m
Bleu RBE	4.0mm	2.0mm	1.2mm	0.3mm		18m
Crème RBF	5.0mm	1.5mm	1.5mm	0.3mm		18m
Crème RBG	5.0mm	1.5mm	1.5mm	0.7mm		18m
Jaune RBJ	5.0mm	2.0mm	1.0mm	0.4mm		18m
Bleu RBK	5.0mm	2.0mm	1.8mm	0.6mm		18m
Blanc RBH	5.0mm	2.0mm	2.0mm	0.3mm		18m
Blanc RBL	5.0mm	2.0mm	1.3mm	0.7mm		18m
Crème RBM	5.0mm	2.0mm	2.0mm	0.7mm		18m
Crème RBN	6.0mm	1.5mm	1.5mm	0.3mm		18m
Vert RBQ	6.0mm	2.5mm	2.5mm	0.3mm		18m
Marron RBP	6.0mm	2.0mm	2.0mm	0.3mm		18m
Noir RBS	6.0mm	3.0mm	3.0mm	0.3mm		18m
Blanc RBR	6.0mm	3.0mm	1.6mm	0.7mm		18m
Noir RBT	6.0mm	3.0mm	3.0mm	0.7mm		18m
Vert RBZ	2.0mm	0.7mm	1.35mm	0.5mm		24m

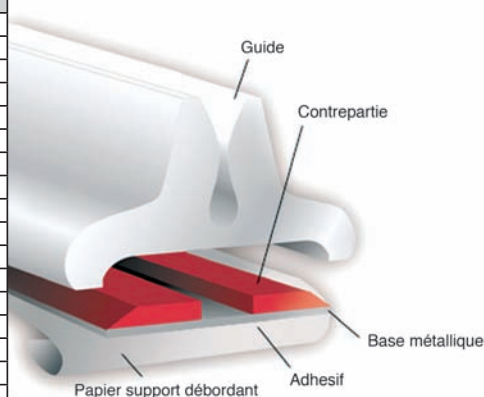

## XTC standard

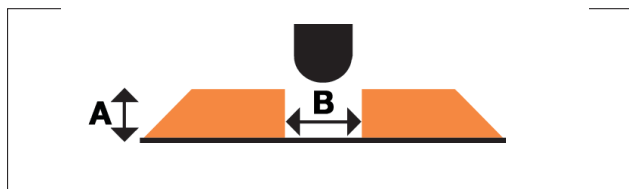

### Descriptif :

La contrepartie XTC représente le meilleur rapport qualité/prix du marché.

CODE	A	B	EPAISSEUR DE GUIDE	EPAISSEUR DE CARTON	CONDITIONNEMENT
HJ0308	0.3mm	0.8mm	2/3pt	150-350 microns	boite de 24m
HJ0310	0.3mm	1.0mm	2/3pt	150-350 microns	boite de 24m
HJ0313	0.3mm	1.3mm	2/3 pt	150-350 microns	boite de 24m
HJ0408	0.4mm	0.8mm	2/3pt	350-450 microns	boite de 24m
HJ0410	0.4mm	1.0mm	2/3pt	350-450 microns	boite de 24m
HJ0412	0.4mm	1.2mm	2/3pt	350-450 microns	boite de 24m
HJ0413	0.4mm	1.3mm	2/3pt	350-450 microns	boite de 24m
HJ0415	0.4mm	1.5mm	2/3pt	350-450 microns	boite de 24m
HJ0417	0.4mm	1.7mm	2/3pt	350-450 microns	boite de 24m
HJ04513	0.45mm	1.3mm	2/3pt	400-500 microns	boite de 24m
HJ04515	0.45mm	1.5mm	2/3pt	400-500 microns	boite de 24m
HJ0510	0.5mm	1.0mm	2/3pt	450-550 microns	boite de 24m
HJ0513	0.5mm	1.3mm	2/3pt	450-550 microns	boite de 24m
HJ0515	0.5mm	1.5mm	2/3pt	450-550 microns	boite de 24m
HJ0517	0.5mm	1.7mm	2/3pt	450-550 microns	boite de 24m
HJ05515	0.55mm	1.5mm	2/3pt	500-600 microns	boite de 24m
HJ05517	0.55mm	1.7mm	2/3pt	500-600 microns	boite de 24m
HJ05519	0.55mm	1.9mm	2/3pt	500-600 microns	boite de 24m
HJ0619	0.6mm	1.9mm	2/3pt	550-650 microns	boite de 24m
HJ0621	0.6mm	2.1mm	2/3pt	550-650 microns	boite de 24m
HJ0825	0.8mm	2.5mm	2/3pt	750-900 microns	boite de 24m
HJ0827	0.8mm	2.7mm	2/3pt	750-900 microns	boite de 24m
HJ0830	0.8mm	3.0mm	2/3pt	750-900 microns	boite de 24m
HJ0840	0.8mm	4.0mm	4/6pt	750-900 microns	boite de 15m

## XTC décentrée

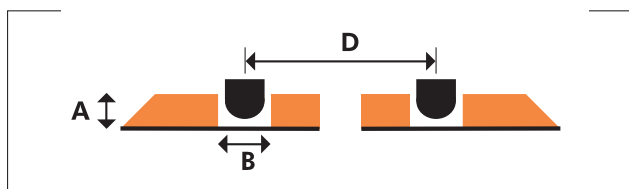

### Descriptif :

Cette contrepartie est employée plus particulièrement dans le cas où deux filets sont serrés l'un contre l'autre (double refoulement, patte de jonction).

CODE	A	B	EPAISSEUR DE GUIDE	D	EPAISSEUR DE CARTON	CONDITIONNEMENT
HJ0410OS	0.4mm	1.0mm	2/3pt	2mm	350-450 microns	boite de 24m
HJ0413OS	0.4mm	1.3mm	2/3pt	2mm	350-450 microns	boite de 24m
HJ0415OS	0.4mm	1.5mm	2/3pt	2mm	350-450 microns	boite de 24 m
HJ04513OS	0.45mm	1.3mm	2/3pt	2mm	350-450 microns	boite de 24m
HJ0513OS	0.5mm	1.3mm	2/3pt	2mm	450-550 microns	boite de 24m
HJ0515OS	0.5mm	1.5mm	2/3pt	2mm	450-550 microns	boite de 24m





## TRAX standard

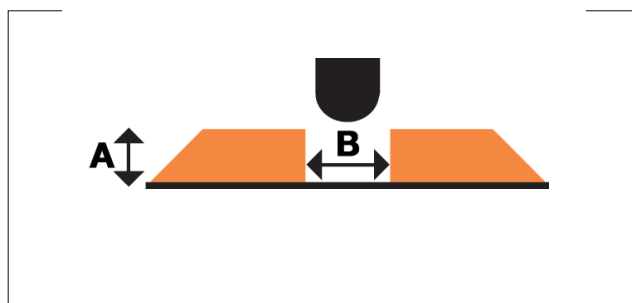

### Descriptif :

Le modèle standard est utilisé pour améliorer le refoulage, il permet un pliage facile et net qui augmentera encore la qualité de votre emballage.

CODE	A	B	D	EPAISSEUR DE CARTON	CONDITIONNEMENT
HB0410	0.4mm	1.0mm	2/3pt	350-450 microns	boite de 36m
HB0413	0.4mm	1.3mm	2/3pt	350-450 microns	boite de 36m
HB0415	0.4mm	1.5mm	2/3pt	350-450 microns	boite de 36m
HB0513	0.5mm	1.3mm	2/3pt	450-550 microns	boite de 36m
HB0515	0.5mm	1.5mm	2/3pt	450-550 microns	boite de 36m
HB0517	0.5mm	1.7mm	2/3pt	450-550 microns	boite de 36m
HB0519	0.5mm	1.9mm	2/3pt	450-550 microns	boite de 36m
HB0521	0.5mm	2.1mm	2/3pt	450-550 microns	boite de 36m
HB0627	0.6mm	2.7mm	2/3pt	550-650 microns	boite de 36m
HB0630	0.6mm	3.0mm	2/3pt	550-650 microns	boite de 36m
HB0635	0.6mm	3.5mm	3/4pt	550-650 microns	boite de 36m
HB0640	0.6mm	4.0mm	3/4pt	550-650 microns	boite de 30m
HB0650	0.6mm	5.0mm	3/4pt	550-650 microns	boite de 30m
HB0825	0.8mm	2.5mm	2/3pt	750-900 microns	boite de 36m
HB0850	0.8mm	5.0mm	4/6pt	750-900 microns	boite de 30m
HB1030	1.0mm	3.0mm	2/3pt	900-1100 microns	boite de 30m
HB1050	1.0mm	5.0mm	4/6pt	900-1100 microns	boite de 30m

## TRAX décentrée

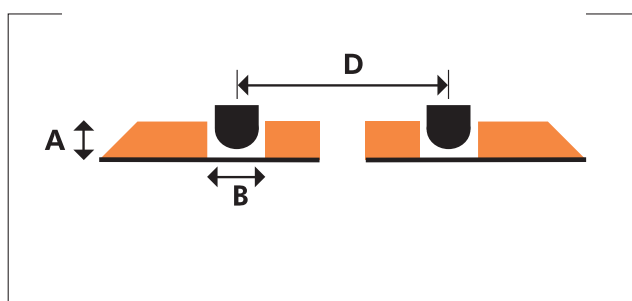

### Descriptif :

Cette contrepartie est employée plus particulièrement dans le cas où deux filets sont serrés l'un contre l'autre (double refoulage, patte de jonction).

CODE	A	B	EPAISSEUR DE GUIDE	D	EPAISSEUR DE CARTON	CONDITIONNEMENT
HBOC0410	0.4mm	1.0mm	2/3pt	2mm	350-450 microns	boite de 36m
HBOC0413	0.4mm	1.3mm	2/3pt	2mm	350-450 microns	boite de 36m
HBOC0515	0.5mm	1.5mm	2/3pt	2mm	450-550 microns	boite de 36m



# Contrepartie CHANNEL «TRAX» en presspan

HAUTEUR DE GORGE	LARGEUR DE GORGE	DIMENSION DU GUIDE	EPAISSEUR DU CARTON	DÉCENTRÉ	CHANFREIN INTÉRIEUR	MÉTRAGE BOITE	MÉTRAGE ROULEAU
0.3mm	0.8mm	2/3pt	150-350 microns	oui	non	36m	36m
0.3mm	1.0mm	2/3pt	150-350 microns	oui	non	36m	36m
0.3mm	1.1mm	2/3pt	150-350 microns	oui	non	36m	36m
0.3mm	1.2mm	2/3pt	150-350 microns	oui	non	36m	36m
0.3mm	1.3mm	2/3pt	150-350 microns	oui	non	36m	36m
0.3mm	1.4mm	2/3pt	150-350 microns	oui	non	36m	36m
0.3mm	1.5mm	2/3pt	150-350 microns	oui	non	36m	36m
0.3mm	1.6mm	2/3pt	150-350 microns	non	non	36m	36m
0.3mm	1.7mm	2/3pt	150-350 microns	non	non	36m	36m
0.4mm	0.8mm	2/3pt	350-450 microns	oui	non	36m	36m
0.4mm	1.0mm	2/3pt	350-450 microns	oui	non	36m	36m
0.4mm	1.1mm	2/3pt	350-450 microns	oui	non	36m	36m
0.4mm	1.2mm	2/3pt	350-450 microns	oui	non	36m	36m
0.4mm	1.3mm	2/3pt	350-450 microns	oui	non	36m	36m
0.4mm	1.4mm	2/3pt	350-450 microns	non	non	36m	36m
0.4mm	1.5mm	2/3pt	350-450 microns	non	non	36m	36m
0.4mm	1.6mm	2/3pt	350-450 microns	non	non	36m	36m
0.4mm	1.7mm	2/3pt	350-450 microns	non	non	36m	36m
0.4mm	1.9mm	2/3pt	350-450 microns	non	non	36m	36m
0.5mm	1.0mm	2/3pt	450-550 microns	oui	oui	36m	36m
0.5mm	1.1mm	2/3pt	450-550 microns	non	oui	36m	36m
0.5mm	1.2mm	2/3pt	450-550 microns	oui	oui	36m	36m
0.5mm	1.3mm	2/3pt	450-550 microns	oui	oui	36m	36m
0.5mm	1.4mm	2/3pt	450-550 microns	non	oui	36m	36m
0.5mm	1.5mm	2/3pt	450-550 microns	oui	oui	36m	36m
0.5mm	1.6mm	2/3pt	450-550 microns	non	oui	36m	36m
0.5mm	1.7mm	2/3pt	450-550 microns	oui	oui	36m	36m
0.5mm	1.9mm	2/3pt	450-550 microns	non	oui	36m	36m
0.5mm	2.1mm	2/3pt	450-550 microns	non	oui	36m	36m
0.5mm	2.3mm	2/3pt	450-550 microns	oui	oui	36m	36m
0.6mm	1.2mm	2/3pt	550-650 microns	non	oui	36m	36m
0.6mm	1.3mm	2/3pt	550-650 microns	non	oui	36m	36m
0.6mm	1.4mm	2/3pt	550-650 microns	non	oui	36m	36m
0.6mm	1.5mm	2/3pt	550-650 microns	oui	oui	36m	36m
0.6mm	1.6mm	2/3pt	550-650 microns	non	oui	36m	36m
0.6mm	1.7mm	2/3pt	550-650 microns	oui	oui	36m	36m
0.6mm	1.9mm	2/3pt	550-650 microns	oui	oui	36m	36m
0.6mm	2.1mm	2/3pt	550-650 microns	oui	oui	36m	36m
0.6mm	2.3mm	2/3pt	550-650 microns	oui	oui	36m	36m
0.6mm	2.5mm	2/3pt	550-650 microns	oui	oui	36m	36m
0.6mm	2.7mm	2/3pt	550-650 microns	non	oui	36m	36m
0.6mm	3.0mm	2/3pt	550-650 microns	non	oui	36m	36m
0.6mm	3.2mm	3/4pt	550-650 microns	non	oui	36m	36m
0.6mm	3.5mm	3/4pt	550-650 microns	non	oui	36m	36m
0.6mm	4.0mm	3/4pt	550-650 microns	non	oui	30m	30m
0.6mm	5.0mm	3/4pt	550-650 microns	non	oui	30m	30m
0.6mm	6.0mm	3/4pt	550-650 microns	non	oui	30m	30m
0.7mm	1.3mm	2/3pt	650-750 microns	non	oui	36m	36m
0.7mm	1.4mm	2/3pt	650-750 microns	non	oui	36m	36m
0.7mm	1.5mm	2/3pt	650-750 microns	non	oui	36m	36m
0.7mm	1.6mm	2/3pt	650-750 microns	non	oui	36m	36m
0.7mm	1.7mm	2/3pt	650-750 microns	non	oui	36m	36m
0.7mm	1.9mm	2/3pt	650-750 microns	oui	oui	36m	36m
0.7mm	2.1mm	2/3pt	650-750 microns	oui	oui	36m	36m
0.7mm	2.3mm	2/3pt	650-750 microns	oui	oui	36m	36m
0.7mm	2.5mm	2/3pt	650-750 microns	non	oui	36m	36m
0.7mm	2.7mm	2/3pt	650-750 microns	non	oui	36m	36m
0.7mm	3.0mm	2/3pt	650-750 microns	non	oui	36m	36m
0.7mm	3.2mm	3/4pt	650-750 microns	non	oui	36m	36m
0.7mm	3.5mm	3/4pt	650-750 microns	non	oui	36m	36m
0.7mm	4.0mm	4/6pt	650-750 microns	non	oui	30m	30m
0.7mm	5.0mm	4/6pt	650-750 microns	non	oui	30m	30m
0.7mm	6.0mm	4/6pt	650-750 microns	non	oui	30m	30m

HAUTEUR DE GORGE	LARGEUR DE GORGE	DIMENSION DU GUIDE	EPAISSEUR DU CARTON	DÉCENTRÉ	CHANFREIN INTÉRIEUR	MÉTRAGE BOITE	MÉTRAGE ROULEAU
0.8mm	1.5mm	2/3pt	750-900 microns	oui	oui	36m	36m
0.8mm	1.6mm	2/3pt	750-900 microns	non	oui	36m	36m
0.8mm	1.7mm	2/3pt	750-900 microns	non	oui	36m	36m
0.8mm	1.9mm	2/3pt	750-900 microns	non	oui	36m	36m
0.8mm	2.1mm	2/3pt	750-900 microns	non	oui	36m	36m
0.8mm	2.3mm	2/3pt	750-900 microns	oui	oui	36m	36m
0.8mm	2.5mm	2/3pt	750-900 microns	non	oui	36m	36m
0.8mm	2.7mm	2/3pt	750-900 microns	oui	oui	36m	36m
0.8mm	3.0mm	2/3pt	750-900 microns	non	oui	36m	36m
0.8mm	3.2mm	3/4pt	750-900 microns	non	oui	36m	36m
0.8mm	3.5mm	3/4pt	750-900 microns	non	oui	36m	36m
0.8mm	4.0mm	4/6pt	750-900 microns	non	oui	30m	30m
0.8mm	5.0mm	4/6pt	750-900 microns	non	oui	30m	30m
0.8mm	6.0mm	4/6pt	750-900 microns	non	oui	30m	30m
1.0mm	2.3mm	2/3pt	900-1100 microns	oui	oui	36m	36m
1.0mm	2.5mm	2/3pt	900-1100 microns	non	oui	36m	36m
1.0mm	2.7mm	2/3pt	900-1100 microns	non	oui	36m	36m
1.0mm	3.0mm	2/3pt	900-1100 microns	non	oui	30m	30m
1.0mm	3.2mm	3/4pt	900-1100 microns	non	oui	36m	36m
1.0mm	3.5mm	3/4pt	900-1100 microns	non	oui	36m	36m
1.0mm	4.0mm	4/6pt	900-1100 microns	non	oui	30m	30m
1.0mm	5.0mm	4/6pt	900-1100 microns	non	oui	30m	30m
1.0mm	6.0mm	4/6pt	900-1100 microns	non	oui	30m	30m
1.2mm	3.0mm	3/4pt	1100-1300 microns	non	oui	36m	36m
1.2mm	3.2mm	3/4pt	1100-1300 microns	non	oui	36m	36m
1.2mm	3.5mm	3/4pt	1100-1300 microns	non	oui	36m	36m
1.2mm	4.0mm	4/6pt	1100-1300 microns	non	oui	30m	30m
1.2mm	5.0mm	4/6pt	1100-1300 microns	non	oui	30m	30m
1.2mm	6.0mm	4/6pt	1100-1300 microns	non	oui	30m	30m
1.4mm	3.0mm	3/4pt	1300-1500 microns	non	oui	36m	36m
1.4mm	3.2mm	3/4pt	1300-1500 microns	non	oui	36m	36m
1.4mm	3.5mm	3/4pt	1300-1500 microns	non	oui	36m	36m
1.4mm	4.0mm	4/6pt	1300-1500 microns	non	oui	30m	30m
1.4mm	5.0mm	4/6pt	1300-1500 microns	non	oui	30m	30m
1.4mm	6.0mm	4/6pt	1300-1500 microns	non	oui	30m	30m
1.6mm	3.0mm	3/4pt	1500-1700 microns	non	oui	36m	36m
1.6mm	3.2mm	3/4pt	1500-1700 microns	non	oui	36m	36m
1.6mm	3.5mm	3/4pt	1500-1700 microns	non	oui	36m	36m
1.6mm	4.0mm	4/6pt	1500-1700 microns	non	oui	30m	30m
1.6mm	5.0mm	4/6pt	1500-1700 microns	non	oui	30m	30m
1.6mm	6.0mm	4/6pt	1500-1700 microns	non	oui	30m	30m

## U-BEND

HAUTEUR DE GORGE	LARGEUR DE GORGE	ÉCARTEMENT RAINEUR	EPAISSEUR DU CARTON	MÈTRES BOITE
0.6mm	5,0mm	3,0mm	550-650 microns	30m
0.7mm	5,0mm	3,0mm	650-750 microns	30m
0.8mm	5,0mm	3,0mm	750-900 microns	30m
1.0mm	5,0mm	3,0mm	900-1100 microns	30m
0.6mm	8,0mm	5,0mm	550-650 microns	30m
0.7mm	8,0mm	5,0mm	650-750 microns	30m
0.8mm	8,0mm	5,0mm	750-900 microns	30m
1.0mm	8,0mm	5,0mm	900-1100 microns	30m

## Double refoulante

HAUTEUR DE GORGE	LARGEUR DE GORGE	ÉCARTEMENT RAINEUR	EPAISSEUR DU CARTON	DIMENSION DU GUIDE	MÈTRES BOITE
0.5mm	1,3mm	3,5mm	450-4450 microns	2/3pt	36m



## GROOVE standard

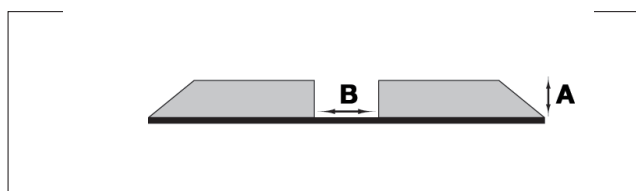

### Descriptif :

La contrepartie de pliage GROOVE est composée de polyester (matériau très résistant).

CODE	COULEUR	A	B	EPAISSEUR DE GUIDE	CONDITIONNEMENT
HG0838	Rose	0.38mm	0.8mm	2pt	boite de 50m
HG1038	Gris	0.38mm	1.0mm	2pt	boite de 50m
HG1348	Blanc	0.48mm	1.3mm	2pt	boite de 50m
HG1548	Bleu	0.48mm	1.5mm	2pt	boite de 50m
HG1753	Jaune	0.53mm	1.7mm	2/3pt	boite de 50m
HG1953	Vert	0.53mm	1.9mm	2/3pt	boite de 50m
HG2167	Brun	0.67mm	2.1mm	2/3pt	boite de 50m
HG2567	Azur	0.67mm	2.5mm	2/3/4pt	boite de 50m
HG3092	Rouge	0.92mm	3.0mm	2/3/4pt	boite de 50m
HG4092	Anthracite	0.92mm	4.0mm	3/4/6pt	boite de 35m
HG5092	Or	0.92mm	5.0mm	4/6/8pt	boite de 35m

## GROOVE décentrée

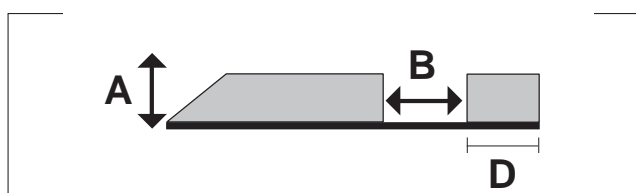

### Descriptif :

Elle est recommandée pour les doubles rainages ou lorsque deux filets sont très rapprochés.

CODE	COULEUR	A	B	C	D	CONDITIONNEMENT
HG0838OS	Rose	0.38mm	0.8mm	2pt	1.35mm	boite de 50m
HG1038OS	Gris	0.38mm	1.0mm	2pt	1.50mm	boite de 50m
HG1348OS	Blanc	0.48mm	1.3mm	2pt	1.35mm	boite de 50m
HG1548OS	Bleu	0.48mm	1.5mm	2pt	1.25mm	boite de 50m
HG1753OS	Jaune	0.53mm	1.7mm	2/3pt	1.40mm	boite de 50m

## GROOVE mini

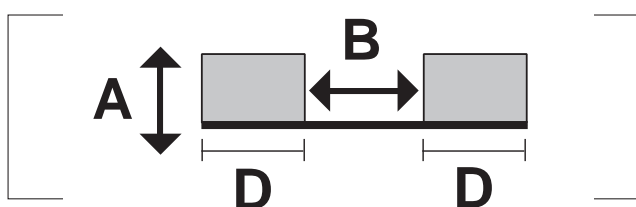

### Descriptif :

Cette contrepartie s'utilise pour la création de rainages multiples et se marie parfaitement avec les modèles décentrés.

CODE	COULEUR	A	B	C	D	CONDITIONNEMENT
HG1038M	Gris	0.38mm	1.0mm	2pt	1.50mm	boite de 50m
HG1348M	Blanc	0.48mm	1.3mm	2pt	1.35mm	boite de 50m
HG1548M	Bleu	0.48mm	1.5mm	2pt	1.25mm	boite de 50m



## Contrepartie KRIS «GROOVE»

COULEUR	HAUTEUR DE GORGE	LARGEUR GORGE	DIMENSION DU GUIDE	DIMENSION DES DÉCENTRÉES ET MINI	MÉTRAGE PAR BOÎTE
Rose	0.38mm	0.8mm	2pt	1.35mm	50m
Rose	0.43mm	0.8mm	2pt	1.35mm	50m
Rose	0.48mm	0.8mm	2pt	1.35mm	50m
Gris	0.38mm	1.0mm	2pt	1.50mm	50m
Gris	0.43mm	1.0mm	2pt	1.50mm	50m
Gris	0.48mm	1.0mm	2pt	1.50mm	50m
Orange	0.38mm	1.2mm	2pt	1.40mm	50m
Orange	0.43mm	1.2mm	2pt	1.40mm	50m
Orange	0.48mm	1.2mm	2pt	1.40mm	50m
Orange	0.53mm	1.2mm	2pt	1.40mm	50m
Blanc	0.43mm	1.3mm	2pt	1.35mm	50m
Blanc	0.48mm	1.3mm	2pt	1.35mm	50m
Blanc	0.53mm	1.3mm	2pt	1.35mm	50m
Blanc	0.60mm	1.3mm	2pt	1.35mm	50m
Sable	0.43mm	1.4mm	2pt	1.30mm	50m
Sable	0.48mm	1.4mm	2pt	1.30mm	50m
Sable	0.53mm	1.4mm	2pt	1.30mm	50m
Bleu	0.43mm	1.5mm	2pt	1.25mm	50m
Bleu	0.48mm	1.5mm	2pt	1.25mm	50m
Bleu	0.53mm	1.5mm	2pt	1.25mm	50m
Bleu	0.60mm	1.5mm	2pt	1.25mm	50m
Brique	0.48mm	1.6mm	2pt	1.45mm	50m
Brique	0.53mm	1.6mm	2pt	1.45mm	50m
Brique	0.60mm	1.6mm	2pt	1.45mm	50m
Jaune	0.48mm	1.7mm	2/3pt	1.40mm	50m
Jaune	0.53mm	1.7mm	2/3pt	1.40mm	50m
Jaune	0.60mm	1.7mm	2/3pt	1.40mm	50m
Jaune	0.67mm	1.7mm	2/3pt	1.40mm	50m
Vert	0.48mm	1.9mm	2/3pt	1.30mm	50m
Vert	0.53mm	1.9mm	2/3pt	1.30mm	50m
Vert	0.60mm	1.9mm	2/3pt	1.30mm	50m
Vert	0.67mm	1.9mm	2/3pt	1.30mm	50m
Brun	0.53mm	2.1mm	2/3pt	1.95mm	50m
Brun	0.60mm	2.1mm	2/3pt	1.95mm	50m
Brun	0.67mm	2.1mm	2/3pt	1.95mm	50m
Brun	0.80mm	2.1mm	2/3pt	1.95mm	50m
Incolore	0.60mm	2.3mm	2/3pt	1.85mm	50m
Incolore	0.67mm	2.3mm	2/3pt	1.85mm	50m
Incolore	0.80mm	2.3mm	2/3pt	1.85mm	50m
Azur	0.53mm	2.5mm	2/3/4pt	1.75mm	50m
Azur	0.60mm	2.5mm	2/3/4pt	1.75mm	50m
Azur	0.67mm	2.5mm	2/3/4pt	1.75mm	50m
Azur	0.80mm	2.5mm	2/3/4pt	1.75mm	50m
Vert Clair	0.60mm	2.7mm	2/3/4pt	2.15mm	50m
Vert Clair	0.67mm	2.7mm	2/3/4pt	2.15mm	50m
Vert Clair	0.80mm	2.7mm	2/3/4pt	2.15mm	50m
Vert Clair	0.92mm	2.7mm	2/3/4pt	2.15mm	50m
Rouge	0.60mm	3.0mm	2/3/4pt	2.00mm	50m
Rouge	0.67mm	3.0mm	2/3/4pt	2.00mm	50m
Rouge	0.80mm	3.0mm	2/3/4pt	2.00mm	50m
Rouge	0.92mm	3.0mm	2/3/4pt	2.00mm	50m
Pêche	0.60mm	3.2mm	2/3/4pt	2.15mm	50m
Pêche	0.67mm	3.2mm	2/3/4pt	2.15mm	50m
Pêche	0.80mm	3.2mm	2/3/4pt	2.15mm	50m
Pêche	0.92mm	3.2mm	2/3/4pt	2.15mm	50m
Violet	0.60mm	3.5mm	3/4/6pt	2.00mm	35m
Violet	0.67mm	3.5mm	3/4/6pt	2.00mm	35m
Violet	0.80mm	3.5mm	3/4/6pt	2.00mm	35m
Violet	0.92mm	3.5mm	3/4/6pt	2.00mm	35m
Anthracite	0.60mm	4.0mm	3/4/6pt	2.00mm	35m
Anthracite	0.67mm	4.0mm	3/4/6pt	2.00mm	35m
Anthracite	0.80mm	4.0mm	3/4/6pt	2.00mm	35m
Anthracite	0.92mm	4.0mm	3/4/6pt	2.00mm	35m
Or	0.60mm	5.0mm	4/6/8pt	2.50mm	35m
Or	0.67mm	5.0mm	4/6/8pt	2.50mm	35m
Or	0.80mm	5.0mm	4/6/8pt	2.50mm	35m
Or	0.92mm	5.0mm	4/6/8pt	2.50mm	35m



## NEK standard

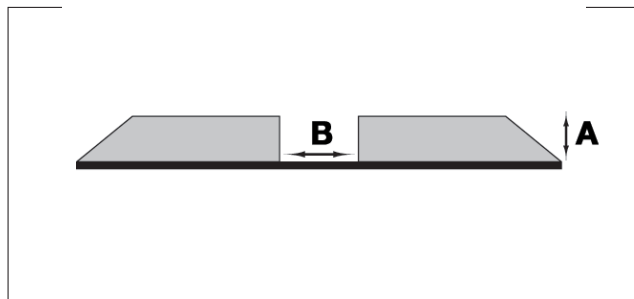

### Descriptif :

La contrepartie de pliage NEK est en matériau composite (fibre naturelle + matériau plastique) qui offre une grande résistance à l'abrasion et une très haute résistance mécanique à la compression.

CODE	COULEUR	A	B	EPAISSEUR DE GUIDE	CONDITIONNEMENT
HH1005	Gris	0.50mm	1.00mm	2pt	boite de 50m
HH1205	Orange	0.50mm	1.20mm	2pt	boite de 50m
HH1305	Blanc	0.50mm	1.30mm	2pt	boite de 50m
HH1405	Sable	0.50mm	1.40mm	2pt	boite de 50m
HH1505	Bleu	0.50mm	1.50mm	2pt	boite de 50m
HH2306	Incolore	0.60mm	2.30mm	2/3pt	boite de 50m
HH3010	Rouge	1.00mm	3.00mm	2/3/4pt	boite de 35 m
HH3510	Violet	1.00mm	3.50mm	3/4/6pt	boite de 35m

## NEK décentrée

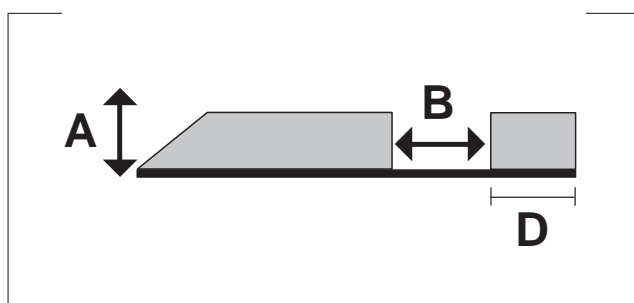

### Descriptif :

Elle est recommandée pour les doubles rainages ou lorsque deux filets sont très rapprochés.

CODE	COULEUR	A	B	C	D	CONDITIONNEMENT
HH1305OS	Blanc	0.50mm	1.30mm	2pt	1.35mm	boite de 50m



COULEUR	HAUTEUR DE GORGE	LARGEUR GORGE	DIMENSION DU GUIDE	DIMENSION DES DÉCENTRÉES ET MINI	MÉTRAGE PAR BOÎTE
Rose	0.40mm	0.80mm	2pt	1.35mm	50m
Rose	0.50mm	0.80mm	2pt	1.35mm	50m
Rose	0.60mm	0.80mm	2pt	1.35mm	50m
Gris	0.40mm	1.00mm	2pt	1.50mm	50m
Gris	0.50mm	1.00mm	2pt	1.50mm	50m
Gris	0.60mm	1.00mm	2pt	1.50mm	50m
Orange	0.40mm	1.20mm	2pt	1.40mm	50m
Orange	0.50mm	1.20mm	2pt	1.40mm	50m
Orange	0.60mm	1.20mm	2pt	1.40mm	50m
Blanc	0.40mm	1.30mm	2pt	1.35mm	50m
Blanc	0.50mm	1.30mm	2pt	1.35mm	50m
Blanc	0.60mm	1.30mm	2pt	1.35mm	50m
Sable	0.40mm	1.40mm	2pt	1.30mm	50m
Sable	0.50mm	1.40mm	2pt	1.30mm	50m
Sable	0.60mm	1.40mm	2pt	1.30mm	50m
Bleu	0.40mm	1.50mm	2pt	1.25mm	50m
Bleu	0.50mm	1.50mm	2pt	1.25mm	50m
Bleu	0.60mm	1.50mm	2pt	1.25mm	50m
Brique	0.40mm	1.60mm	2pt	1.45mm	50m
Brique	0.50mm	1.60mm	2pt	1.45mm	50m
Brique	0.60mm	1.60mm	2pt	1.45mm	50m
Jaune	0.40mm	1.70mm	2/3pt	1.40mm	50m
Jaune	0.50mm	1.70mm	2/3pt	1.40mm	50m
Jaune	0.60mm	1.70mm	2/3pt	1.40mm	50m
Jaune	0.70mm	1.70mm	2/3pt	1.40mm	50m
Jaune	0.80mm	1.70mm	2/3pt	1.40mm	50m
Vert	0.40mm	1.90mm	2/3pt	1.30mm	50m
Vert	0.50mm	1.90mm	2/3pt	1.30mm	50m
Vert	0.60mm	1.90mm	2/3pt	1.30mm	50m
Vert	0.70mm	1.90mm	2/3pt	1.30mm	50m
Vert	0.80mm	1.90mm	2/3pt	1.30mm	50m
Brun	0.50mm	2.10mm	2/3pt	1.95mm	50m
Brun	0.60mm	2.10mm	2/3pt	1.95mm	50m
Brun	0.70mm	2.10mm	2/3pt	1.95mm	50m
Brun	0.80mm	2.10mm	2/3pt	1.95mm	50m
Incolore	0.60mm	2.30mm	2/3pt	1.85mm	50m
Incolore	0.70mm	2.30mm	2/3pt	1.85mm	50m
Incolore	0.80mm	2.30mm	2/3pt	1.85mm	50m
Incolore	1.00mm	2.30mm	2/3pt	1.85mm	50m
Azur	0.60mm	2.50mm	2/3/4pt	1.75mm	50m
Azur	0.70mm	2.50mm	2/3/4pt	1.75mm	50m
Azur	0.80mm	2.50mm	2/3/4pt	1.75mm	50m
Azur	1.00mm	2.50mm	2/3/4pt	1.75mm	50m
Vert clair	0.60mm	2.70mm	2/3/4pt	2.15mm	50m
Vert clair	0.70mm	2.70mm	2/3/4pt	2.15mm	50m
Vert clair	0.80mm	2.70mm	2/3/4pt	2.15mm	50m
Vert clair	1.00mm	2.70mm	2/3/4pt	2.15mm	50m
Rouge	0.60mm	3.00mm	2/3/4pt	2.00mm	50m
Rouge	0.70mm	3.00mm	2/3/4pt	2.00mm	50m
Rouge	0.80mm	3.00mm	2/3/4pt	2.00mm	50m
Rouge	1.00mm	3.00mm	2/3/4pt	2.00mm	35m
Pêche	0.60mm	3.20mm	2/3/4pt	2.15mm	50m
Pêche	0.70mm	3.20mm	2/3/4pt	2.15mm	50m
Pêche	0.80mm	3.20mm	2/3/4pt	2.15mm	50m
Pêche	1.00mm	3.20mm	2/3/4pt	2.15mm	35m
Violet	0.60mm	3.50mm	3/4/6pt	2.00mm	35m
Violet	0.70mm	3.50mm	3/4/6pt	2.00mm	35m
Violet	0.80mm	3.50mm	3/4/6pt	2.00mm	35m
Violet	1.00mm	3.50mm	3/4/6pt	non disponible	35m
Anthracite	0.60mm	4.00mm	3/4/6pt	2.00mm	35m
Anthracite	0.70mm	4.00mm	3/4/6pt	2.00mm	35m
Anthracite	0.80mm	4.00mm	3/4/6pt	2.00mm	35 m
Anthracite	1.00mm	4.00mm	3/4/6pt	2.00mm	35m
Anthracite	1.20mm	4.00mm	3/4/6pt	2.00mm	35m
Anthracite	1.50mm	4.00mm	3/4/6pt	non disponible	25m
Or	0.60mm	5.00mm	4/6/8pt	2.50mm	35m
Or	0.70mm	5.00mm	4/6/8pt	2.50mm	35m
Or	0.80mm	5.00mm	4/6/8pt	2.50mm	35m
Or	1.00mm	5.00mm	4/6/8pt	2.50mm	35m
Or	1.20mm	5.00mm	4/6/8pt	2.50mm	35m
Or	1.50mm	5.00mm	4/6/8pt	non disponible	25m



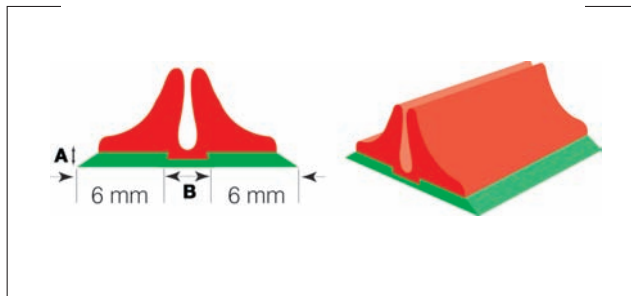

**Descriptif :**

La PENTRA AB dispose d'un guide auto-centreur pour un positionnement automatique.

CODE	A	B	EPAISSEUR DE GUIDE	CONDITIONNEMENT
HKAB0413	0.4mm	1.3mm	2/3 pt	Boite de 35.25m
HKAB0515	0.5mm	1.5mm	2/3 pt	Boite de 35.25m
HKAB0517	0.5mm	1.7mm	2/3 pt	Boite de 35.25m
HKAB0625	0.6mm	2.5mm	2/3 pt	Boite de 35.25m
HKAB0627	0.6mm	2.7mm	3/4 pt	Boite de 35.25m
HKAB0632	0.6mm	3.2mm	3/4 pt	Boite de 35.25m
HKAB0640	0.6mm	4.0mm	3/4 pt	Boite de 35.25m
HKAB0835	0.8mm	3.5mm	3/4 pt	Boite de 35.25m
HKAB0850	0.8mm	5.0mm	4/6 pt	Boite de 35.25m
HKAB08708	0.8mm	7.0mm	3mm	Boite de 35.25m
HKAB1040	1.0mm	4.0mm	3/4 pt	Boite de 35.25m
HKAB10708	1.0mm	7.0mm	3mm	Boite de 35.25m
HKAB1260	1.2mm	6.0mm	4/6 pt	Boite de 35.25m

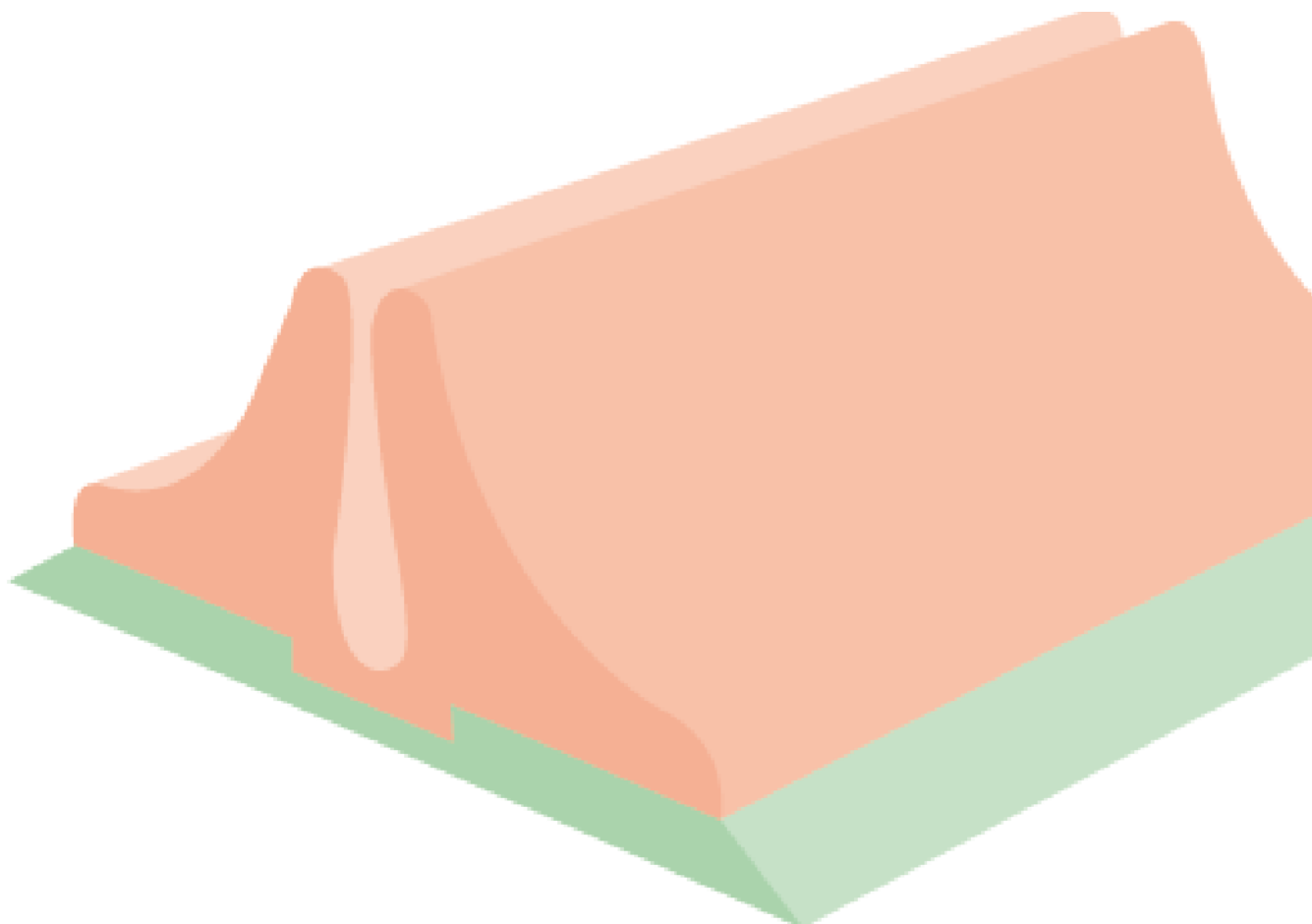

# Contrepartie PENTRA en presspan

COULEUR	HAUTEUR DE GORGE	LARGEUR DE GORGE	DIMENSION DU GUIDE	PENTRA AB M PAR BOITE	PENTRA ABC M PAR ROULEAU
Orange	0.3mm	0.8mm	2/3pt	35.25m	
Orange	0.4mm	0.8mm	2/3pt	35.25m	
Turquoise	0.3mm	1.0mm	2/3pt	35.25m	37m
Turquoise	0.4mm	1.0mm	2/3pt	35.25m	37m
Turquoise	0.5mm	1.0mm	2/3pt	35.25m	
Rouge	0.3mm	1.2mm	2/3pt	35.25m	37m
Rouge	0.4mm	1.2mm	2/3pt	35.25m	37m
Rouge	0.5mm	1.2mm	2/3pt	35.25m	35m
Lilas	0.3mm	1.3mm	2/3pt	35.25m	37m
Lilas	0.4mm	1.3mm	2/3pt	35.25m	37m
Lilas	0.5mm	1.3mm	2/3pt	35.25m	35m
Lilas	0.6mm	1.3mm	2/3pt	35.25m	
Gris	0.3mm	1.5mm	2/3pt	35.25m	37m
Gris	0.4mm	1.5mm	2/3pt	35.25m	37m
Gris	0.5mm	1.5mm	2/3pt	35.25m	35m
Gris	0.6mm	1.5mm	2/3pt	35.25m	35m
Naturel	0.3mm	1.7mm	2/3pt	35.25m	37m
Naturel	0.4mm	1.7mm	2/3pt	35.25m	37m
Naturel	0.5mm	1.7mm	2/3pt	35.25m	35m
Naturel	0.6mm	1.7mm	2/3pt	35.25m	35m
Naturel	0.7mm	1.7mm	2/3pt	35.25m	
Naturel	0.8mm	1.7mm	2/3pt	35.25m	
Vert	0.4mm	1.9mm	2/3pt	35.25m	37m
Vert	0.5mm	1.9mm	2/3pt	35.25m	35m
Vert	0.6mm	1.9mm	2/3pt	35.25m	35m
Vert	0.7mm	1.9mm	2/3pt	35.25m	20m
Vert	0.8mm	1.9mm	2/3pt	35.25m	20m
Bleu	0.5mm	2.1mm	2/3pt	35.25m	35m
Bleu	0.6mm	2.1mm	2/3pt	35.25m	35m
Bleu	0.7mm	2.1mm	2/3pt	35.25m	20m
Bleu	0.8mm	2.1mm	2/3pt	35.25m	20m
Jaune	0.6mm	2.3mm	2/3pt	35.25m	35m
Jaune	0.7mm	2.3mm	2/3pt	35.25m	35m
Jaune	0.8mm	2.3mm	2/3pt	35.25m	20m
Jaune	1.0mm	2.3mm	3/4pt	35.25m	20m
Marron	0.6mm	2.5mm	2/3pt	35.25m	35m
Marron	0.7mm	2.5mm	2/3pt	35.25m	20m
Marron	0.8mm	2.5mm	2/3pt	35.25m	20m
Marron	1.0mm	2.5mm	3/4pt	35.25m	20m
Orange	0.6mm	2.7mm	3/4pt	35.25m	35m
Orange	0.7mm	2.7mm	3/4pt	35.25m	20m
Orange	0.8mm	2.7mm	2/3pt	35.25m	20m
Orange	1.0mm	2.7mm	3/4pt	35.25m	20m
Turquoise	0.6mm	3.0mm	3/4pt	35.25m	35m
Turquoise	0.7mm	3.0mm	3/4pt	35.25m	20m
Turquoise	0.8mm	3.0mm	3/4pt	35.25m	20m
Turquoise	1.0mm	3.0mm	3/4pt	35.25m	20m
Rouge	0.6mm	3.2mm	3/4pt	35.25m	35m
Rouge	0.7mm	3.2mm	3/4pt	35.25m	20m
Rouge	0.8mm	3.2mm	3/4pt	35.25m	20m
Rouge	1.0mm	3.2mm	3/4pt	35.25m	20m
Lilas	0.6mm	3.5mm	3/4pt	35.25m	35m
Lilas	0.7mm	3.5mm	3/4pt	35.25m	20m
Lilas	0.8mm	3.5mm	3/4pt	35.25m	20m
Lilas	1.0mm	3.5mm	3/4pt	35.25m	20m
Gris	0.6mm	4.0mm	3/4pt	35.25m	35m
Gris	0.7mm	4.0mm	4/6pt	35.25m	20m
Gris	0.8mm	4.0mm	4/6pt	35.25m	20m
Gris	1.0mm	4.0mm	3/4pt	35.25m	20m
Gris	1.2mm	4.0mm	4/6pt	35.25m	
Gris	1.4mm	4.0mm	4/6pt	35.25m	
Gris	1.6mm	4.0mm	4/6pt	35.25m	
Naturel	0.8mm	4.5mm	3/4pt	35.25m	
Naturel	1.0mm	4.5mm	3/4pt	35.25m	
Naturel	1.2mm	4.5mm	4/6pt	35.25m	
Vert	0.8mm	5.0mm	2-3-4 ou 5mm	35.25m	20m
Vert	1.0mm	5.0mm	2-3-4 ou 5mm	35.25m	20m
Vert	1.2mm	5.0mm	2-3-4 ou 5mm	35.25m	
Vert	1.4mm	5.0mm	2-3-4 ou 5mm	35.25m	
Vert	1.6mm	5.0mm	2-3-4 ou 5mm	35.25m	
Jaune	0.8mm	6.0mm	2-3-4 ou 5mm	35.25m	20m
Jaune	1.0mm	6.0mm	2-3-4 ou 5mm	35.25m	20m
Jaune	1.2mm	6.0mm	2-3-4 ou 5mm	35.25m	
Jaune	1.4mm	6.0mm	2-3-4 ou 5mm	35.25m	
Jaune	1.6mm	6.0mm	2-3-4 ou 5mm	35.25m	
Neutre	0.8mm	7.0mm	2-3-4 ou 5mm	35.25m	
Neutre	1.0mm	7.0mm	2-3-4 ou 5mm	35.25m	
Neutre	0.8mm	8.0mm	2-3-4 ou 5mm	35.25m	
Neutre	1.0mm	8.0mm	2-3-4 ou 5mm	35.25m	

## SV chanfrein intérieur

COULEUR	HAUTEUR DE GORGE	LARGEUR DE GORGE	DIMENSION DU GUIDE	PENTRA SV M PAR BOITE
Orange	0.8mm	2.7mm	2/3pt	35,25m
Turquoise	0.8mm	3.0mm	3/4pt	35,25m
Turquoise	1.0mm	3.0mm	3/4pt	35,25m
Lilas	0.8mm	3.5mm	3/4pt	35,25m
Lilas	1.0mm	3.5mm	3/4pt	35,25m
Gris	1.0mm	4.0mm	3/4pt	35,25m
Vert	1.0mm	5.0mm	2-3-4 ou 5mm	35,25m
Jaune	1.0mm	6.0mm	2-3-4 ou 5mm	35,25m

## S étroite

COULEUR	HAUTEUR DE GORGE	LARGEUR DE GORGE	DIMENSION DU GUIDE	PENTRA S M PAR BOITE
Orange	0.3mm	0.8mm	2/3pt	70,5m
Orange	0.4mm	0.8mm	2/3pt	70,5m
Turquoise	0.3mm	1.0mm	2/3pt	70,5m
Turquoise	0.4mm	1.0mm	2/3pt	70,5m
Turquoise	0.5mm	1.0mm	2/3pt	70,5m
Rouge	0.3mm	1.2mm	2/3pt	70,5m
Rouge	0.4mm	1.2mm	2/3pt	70,5m
Rouge	0.5mm	1.2mm	2/3pt	70,5m
Lilas	0.3mm	1.3mm	2/3pt	70,5m
Lilas	0.4mm	1.3mm	2/3pt	70,5m
Lilas	0.5mm	1.3mm	2/3pt	70,5m
Lilas	0.6mm	1.3mm	2/3pt	70,5m
Gris	0.3mm	1.5mm	2/3pt	70,5m
Gris	0.4mm	1.5mm	2/3pt	70,5m
Gris	0.5mm	1.5mm	2/3pt	70,5m
Gris	0.6mm	1.5mm	2/3pt	70,5m
Naturel	0.4mm	1.7mm	2/3pt	70,5m
Naturel	0.5mm	1.7mm	2/3pt	70,5m
Naturel	0.6mm	1.7mm	2/3pt	70,5m
Vert	0.5mm	1.9mm	2/3pt	70,5m
Vert	0.6mm	1.9mm	2/3pt	70,5m

## OC décentrée

COULEUR	HAUTEUR DE GORGE	LARGEUR DE GORGE	DIMENSION DU GUIDE	PENTRA OC M PAR BOITE
Orange	0.4mm	0.8mm	2/3pt	15m
Lilas	0.3mm	1.3mm	2/3pt	15m
Lilas	0.4mm	1.3mm	2/3pt	15m
Lilas	0.5mm	1.3mm	2/3pt	15m
Gris	0.3mm	1.5mm	2/3pt	15m
Gris	0.4mm	1.5mm	2/3pt	15m
Gris	0. mm	1.5mm	2/3pt	15m
Gris	0.6mm	1.5mm	2/3pt	15m
Naturel	0.4mm	1.7mm	2/3pt	15m
Naturel	0.5mm	1.7mm	2/3pt	15m
Naturel	0.6mm	1.7mm	2/3pt	15m
Vert	0.6mm	1.9mm	2/3pt	15m



## Sure-Clean plus



### Descriptif :

Ce produit spécialement formulé, permet de nettoyer facilement les plaques une fois le tirage terminé, lorsque les contreparties de refouillage sont enlevées.

CODE	DESIGNATION	CONDITIONNEMENT
HD051	Sure-Clean plus	bidon de 5 litres

## Coupoir à contreparties CHANNEL



### Descriptif :

Réglet gradué avec butée. Précision et simplicité d'utilisation.

CODE	DESIGNATION	CONDITIONNEMENT
HA01	Coupoir a contreparties CHANNEL	1

## Coupoir à contreparties KRIS

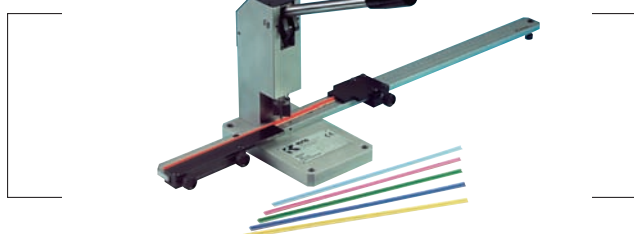

### Descriptif :

Réglet gradué avec butée - Précision de coupe. Disponible avec couteau à angle 90° ou 60°.

CODE	DESIGNATION	CONDITIONNEMENT
NW4	Coupoir à contreparties 90° KRIS	1
NW40	Coupoir à contreparties 60° KRIS	1

## Pince à contreparties CHANNEL



### Descriptif

Permet de réaliser des coupes en angle sur la contrepartie. Petite et maniable, elle est idéale pour la mise en place de contreparties directement sur la machine.

CODE	DESIGNATION	CONDITIONNEMENT
HA02	Pince à contreparties CHANNEL	1



## Contrepartie polyuréthane Day



### Descriptif :

Contrepartie en polyuréthane avec système de verrouillage breveté. Matériau élastomère "DAYCOLLAN" spécialement formulé pour concilier la haute résilience du caoutchouc et la longévité du plastique.

### Caractéristiques techniques :

Dureté : 85° shore A (+/- 2°)

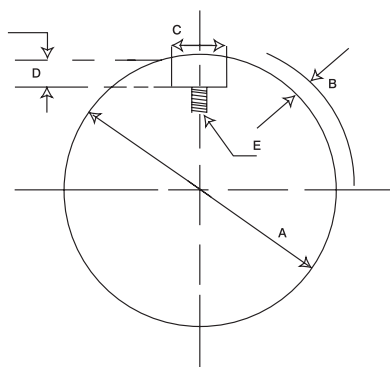

CODE	DESIGNATION	CONDITIONNEMENT
YA021	CP 11X38S S&S 701	une pièce
YA022	CP 11039L Martin 924 equalizer	une pièce
YA09	CP 11037N-DS241 Isowa PS5	une pièce
YA10	CP 11037S-2 Isowa PS5	une pièce
YA111	CP 11C55T Texo 165/240	une pièce
YA15	CP 11C89 Rapidex Jumbo 22/50	une pièce
YA21	CP 11C28MU DII Martin 616/718	une pièce
YA221	CP 1CW39MU DII Martin 924	une pièce
YA23	CP 11C43MU DII Martin 1000	une pièce
YA241	CP 1CW51MU DII Martin 1228 - RA012	une pièce
YA242	CP 11C47MU DII Texo Martin 1224	une pièce
YA26	CP 11051WU Isowa PS6	une pièce
YA27	CP 11C66U DII Ward 66 - Kleet 3800	une pièce
YA28	CP 1CW66MU DII Martin 1600 - RA016	une pièce
YA29	CP 1CS66WU DII Corpart 1600 - Gopfert 1628	une pièce
YA33	CP 1CW75MU Martin 1800 1848	une pièce
YA34	CP 2CW66MU Martin 1628 QLA	une pièce
YA35	CP 11051WU Kleet 3100	une pièce
YA37	CP 1BGM85 pour BGM 2048	une pièce
YA38	CP DS-296 Corpart 66	une pièce
YA39	CP 11X59M Rapidex RAO15	une pièce
YA40	CP 11C38MU Martin 800	une pièce
YA43	CP 11044E Emba 245	une pièce
YA441	CP 11056MU-DS698 Rapidex RAO13	une pièce



## Tôle inox 35 Hrc



### Descriptif :

Ces tôles fines sont utilisées comme support de découpe sur les presses à plat (Bobst, Ibérica, Asahi, ...)

### Caractéristiques techniques :

Matériau : inox 301  
Dureté : 40 Hrc (+/- 5 Hrc)  
Epaisseur : 1mm  
Résistance à la traction : 1300 N/mm<sup>2</sup>  
Tolérance dimensionnelle : +/- 0.2mm

CODE	DESIGNATION	CONDITIONNEMENT
HR017735	Tôle 35 Hrc 1mm type Bobst 102	paquet de 25 tôles
HR018035	Tôle 35 Hrc 1mm type Bobst 104	paquet de 25 tôles
HR018135	Tôle 35 Hrc 1mm type Bobst 102	paquet de 25 tôles
HR018235	Tôle 35 Hrc 1mm type Bobst 102	paquet de 25 tôles
HR018435	Tôle 35 Hrc 1mm type Bobst 103/104	paquet de 25 tôles
HR018535	Tôle 35 Hrc 1mm type Bobst 130	paquet de 25 tôles
HR027135	Tôle 35 Hrc 1mm type Bobst 142	paquet de 25 tôles
HR027935	Tôle 35 Hrc 1mm type Bobst 102	paquet de 25 tôles
HR028035	Tôle 35 Hrc 1mm type Bobst 76	paquet de 25 tôles
HR030135	Tôle 35 Hrc 1mm type Bobst 160	paquet de 25 tôles
HR035035	Tôle 35 Hrc 1mm type Bobst 103	paquet de 25 tôles
HR035535	Tôle 35 Hrc 1mm type Bobst 76	paquet de 25 tôles
HR035635	Tôle 35 Hrc 1mm type Bobst 104	paquet de 25 tôles
HR035935	Tôle 35 Hrc 1mm type Bobst 102/103	paquet de 25 tôles
HR036035	Tôle 35 Hrc 1mm type Bobst 160	paquet de 25 tôles
HR036135	Tôle 35 Hrc 1mm type Bobst 1575	paquet de 25 tôles
HR047635	Tôle 35 Hrc 1mm type Bobst 102	paquet de 25 tôles
HR048535	Tôle 35 Hrc 1mm type Bobst 142	paquet de 25 tôles
HR048635	Tôle 35 Hrc 1mm type Bobst 102/103	paquet de 25 tôles
HR049635	Tôle 35 Hrc 1mm type Bobst 106	paquet de 25 tôles
HR049735	Tôle 35 Hrc 1mm type Bobst 76	paquet de 25 tôles
HR049935	Tôle 35 Hrc 1mm type Bobst 142	paquet de 25 tôles
HR055835	Tôle 35 Hrc 1mm type Bobst 102/104	paquet de 25 tôles
HR055935	Tôle 35 Hrc 1mm type Bobst 76	paquet de 25 tôles
HR059035	Tôle 35 Hrc 1mm type Sanoa 1060	paquet de 25 tôles
HR059135	Tôle 35 Hrc 1mm type Nikko 105	paquet de 25 tôles
HR059235	Tôle 35 Hrc 1mm type Bobst 103/104	paquet de 25 tôles
HR059435	Tôle 35 Hrc 1mm type Bobst 1120	paquet de 25 tôles
HR059535	Tôle 35 Hrc 1mm type Bobst 102/104	paquet de 25 tôles
HR059635	Tôle 35 Hrc 1mm type Ibérica 105	paquet de 25 tôles
HR059735	Tôle 35 Hrc 1mm type Bobst 130	paquet de 25 tôles
HR071235	Tôle 35 Hrc 1mm type Bobst 1120	paquet de 25 tôles
HR071335	Tôle 35 Hrc 1mm type Bobst 102/104	paquet de 25 tôles
HR071435	Tôle 35 Hrc 1mm type Bobst 102	paquet de 25 tôles

## Tôle inox 15 Hrc



### Descriptif :

Ces tôles fines sont utilisées comme support de découpe sur les presses à plat (Bobst, Ibérica, Asahi, ...)

### Caractéristiques techniques :

Matériau : inox 304 L  
Dureté : 20 Hrc (+/- 5 Hrc)  
Epaisseur : 1mm  
Résistance à la traction : 500 N/mm<sup>2</sup>  
Tolérance dimensionnelle : +/- 0.2mm dimension

CODE	DESIGNATION	CONDITIONNEMENT
HR030115	Tôle 15 Hrc 1mm type Bobst 160	paquet de 50 tôles
HR035115	Tôle 15 Hrc 1mm type Bobst 2000	paquet de 50 tôles
HR036015	Tôle 15 Hrc 1mm type Bobst 160	paquet de 50 tôles
HR049415	Tôle 15 Hrc 1mm type Bobst 2000	paquet de 50 tôles



## Colle cyano-acrylate 401



### Descriptif :

Colle cyano-acrylate de très haute qualité.  
Prise instantanée.

CODE	DESIGNATION	CONDITIONNEMENT
KF03	flacon 20g colle cyano 401	boite de 12 flacons

## Colle cyano-acrylate ER1500



### Descriptif :

Excellent rapport qualité/prix.

CODE	DESIGNATION	CONDITIONNEMENT
KF12	flacon 50 gr colle cyano ER1500	boite de 10 flacons

## Mise papier adhésivée



### Descriptif :

Différentes largeurs pour cette mise papier adhésivée.  
Code couleur selon les épaisseurs.

### Caractéristiques techniques :

Épaisseurs : 0.03mm (bleu) - 0.05mm (rouge) et 0.08mm (jaune)  
Largeurs : 3mm - 5.8mm - 12mm et 20mm  
Longueurs : 35 m (0.03mm) - 25 m (0.05mm) et 18 m (0.08mm)

CODE	DESIGNATION	CONDITIONNEMENT
EIT30	Mise bleue 0.03 x 5.8mm x 35m	boite de 25 rouleaux
EIT303	Mise bleue 0.03 x 3mm x 35m	boite de 40 rouleaux
EIT50	Mise rouge 0.05 x 5.8mm x 25m	boite de 25 rouleaux
EIT503	Mise rouge 0.05 x 3mm x 25m	boite de 40 rouleaux
EIT80	Mise jaune 0.08 x 5.8mm x 18m	boite de 25 rouleaux
EIT803	Mise jaune 0.08 x 3mm x 18m	boite de 40 rouleaux



## Mise Sure-Shim



### Descriptif :

En acier et adhésivée. Permet de réajuster les niveaux.

### Caractéristiques techniques :

Epaisseurs : 0.03mm - 0.05mm et 0.10mm

Largeur : 8mm

Longueur : 10 mètres

CODE	DESIGNATION	CONDITIONNEMENT
EISS3	Mise sure shim 0.03mm	rouleau de 10 mètres
EISS5	Mise sure shim 0.05mm	rouleau de 10 mètres
EISS10	Mise sure shim 0.10mm	rouleau de 10 mètres

## Mise Carbo-Shim



### Descriptif :

Se déchire à la main, en acier et adhésivée.

Permet de réajuster les niveaux.

### Caractéristiques techniques :

Epaisseur : 0.10mm

Largeur : 8mm

Longueur : 10 mètres

CODE	DESIGNATION	CONDITIONNEMENT
EICS1	Mise carbo shim 0.10mm	rouleau de 10 mètres

## Film polyester à dessiner standard



### Descriptif :

Film polyester pour le dessin et pour traceurs standards.

Traitement antistatique.

### Caractéristiques techniques :

Qualité : maté 1 face et maté 2 faces

Epaisseurs : 50 - 75 - 100 et 125 microns

Laizes : 750 - 900 - 1100 - 1220 - 1370 et 1520 mm

Rouleau : 20 mètres (standard) - 50 et 100 mètres (sur demande)

CODE	DESIGNATION	CONDITIONNEMENT
JFDM350750	Polyester maté 2 faces 50mi 750mm	rouleau de 20 mètres
JFDM350900	Polyester maté 2 faces 50mi 900mm	rouleau de 20 mètres
JFDM3501100	Polyester maté 2 faces 50 mi 1100mm	rouleau de 20 mètres
JFDM3501220	Polyester maté 2 faces 50mi 1220mm	rouleau de 20 mètres
JFDM3501370	Polyester maté 2 faces 50mi 1370mm	rouleau de 20 mètres
JFDM3501520	Polyester maté 2 faces 50mi 1520mm	rouleau de 20 mètres
JFDM375750	Polyester maté 2 faces 75 mi 750mm	rouleau de 20 mètres
JFDM375900	Polyester maté 2 faces 75 mi 900mm	rouleau de 20 mètres
JFDM3751100	Polyester maté 2 faces 75mi 1100mm	rouleau de 20 mètres
JFDM3751220	Polyester maté 2 faces 75 mi 1220mm	rouleau de 20 mètres
JFDM3751370	Polyester maté 2 faces 75mi 1370mm	rouleau de 20 mètres
JFDM3751520	Polyester maté 2 faces 75mi 1520mm	rouleau de 20 mètres

## Meuleuse à points d'attache SR30

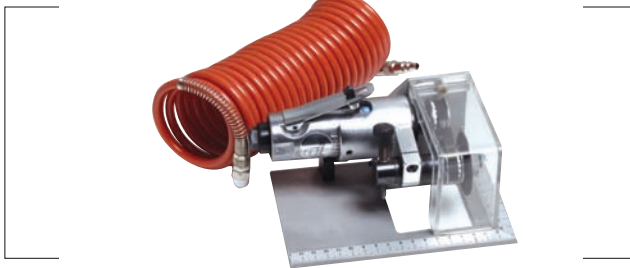

### Descriptif :

Cette meuleuse est pneumatique et utilise des disques livrables dans des épaisseurs de 0,2 à 3 mm.

CODE	DESIGNATION	CONDITIONNEMENT
NF81	Meuleuse KRIS SR30	1

## Disque rugueux 50 x 8mm



### Descriptif :

S'utilise avec la meuleuse NG

### Caractéristiques techniques :

Diamètre extérieur : 50mm

Diamètre intérieur : 8mm

Épaisseurs : de 0.2mm à 6.0mm

CODE	DESIGNATION	CONDITIONNEMENT
NF1021	Disque NG 50 x 8 x 0.4mm	paquet de 100 pièces
NF1031	Disque NG 50 x 8 x 0.5mm	paquet de 100 pièces
NF1041	Disque NG 50 x 8 x 0.6mm	paquet de 100 pièces
NF1061	Disque NG 50 x 8 x 0.8mm	paquet de 100 pièces
NF1081	Disque NG 50 x 8 x 1.0mm	paquet de 100 pièces
NF1091	Disque NG 50 x 8 x 1.2mm	paquet de 50 pièces
NF1111	Disque NG 50 x 8 x 1.5mm	paquet de 50 pièces
NF1141	Disque NG 50 x 8 x 2.0mm	paquet de 50 pièces

## Disque lisse 50 x 8mm



### Descriptif :

S'utilise avec la meuleuse NG

### Caractéristiques techniques :

Diamètre extérieur : 50mm

Diamètre intérieur : 8mm

Épaisseurs : de 0.2mm à 3.0mm

CODE	DESIGNATION	CONDITIONNEMENT
NF102	Disque 50 x 8 x 0.4mm	boite de 100 pièces
NF103	Disque 50 x 8 x 0.5mm	boite de 100 pièces
NF104	Disque 50 x 8 x 0.6mm	boite de 100 pièces
NF106	Disque 50 x 8 x 0.8mm	boite de 100 pièces
NF108	Disque 50 x 8 x 1.0mm	boite de 100 pièces
NF109	Disque 50 x 8 x 1.2mm	boite de 50 pièces
NF111	Disque 50 x 8 x 1.5mm	boite de 50 pièces
NF114	Disque 50 x 8 x 2.0mm	boite de 50 pièces



## Disque rugueux 50 x 10mm



**Descriptif :**  
S'utilise avec la meuleuse SR30

**Caractéristiques techniques :**  
Diamètre extérieur : 50mm  
Diamètre intérieur : 10mm  
Epaisseurs : de 0.2mm à 3.0mm

CODE	DESIGNATION	CONDITIONNEMENT
NF8041	Disque NG 50 x 10 x 0.4mm	boite de 100 pièces
NF8051	Disque NG 50 x 10 x 0.5mm	boite de 100 pièces
NF8061	Disque NG 50 x 10 x 0.6mm	boite de 100 pièces
NF8081	Disque NG 50 x 10 x 0.8mm	boite de 100 pièces
NF8101	Disque NG 50 x 10 x 1.0mm	boite de 100 pièces
NF8121	Disque NG 50 x 10 x 1.2mm	boite de 50 pièces
NF8151	Disque NG 50 x 10 x 1.5mm	boite de 50 pièces
NF8201	Disque NG 50 x 10 x 2.0mm	boite de 50 pièces

## Disque lisse 50 x 10mm



**Descriptif :**  
S'utilise avec la meuleuse SR30

**Caractéristiques techniques :**  
Diamètre extérieur : 50mm  
Diamètre intérieur : 10mm  
Epaisseurs : de 0.2mm à 3.0mm

CODE	DESIGNATION	CONDITIONNEMENT
NF804	Disque 50 x 10 x 0.4mm	boite de 100 pièces
NF805	Disque 50 x 10 x 0.5mm	boite de 100 pièces
NF806	Disque 50 x 10 x 0.6mm	boite de 100 pièces
NF808	Disque 50 x 10 x 0.8mm	boite de 100 pièces
NF810	Disque 50 x 10 x 1.0mm	boite de 100 pièces
NF812	Disque 50 x 10 x 1.2mm	boite de 50 pièces
NF815	Disque 50 x 10 x 1.5mm	boite de 50 pièces
NF820	Disque 50 x 10 x 2.0mm	boite de 50 pièces

## Décortiqueuse TSP 02



**Descriptif :**  
Modèle pneumatique à mâchoires.  
La machine indispensable pour éviter un décortilage manuel.  
Efficacité et rapidité d'exécution.

CODE	DESIGNATION	CONDITIONNEMENT
NJ6	décortiqueuse TSP 02	1



## Maillet embout aluminium



### Descriptif :

Ce maillet est disponible avec une tête ronde (150 et 250 grammes) ou avec une tête rectangulaire (250 grammes).

CODE	DESIGNATION	CONDITIONNEMENT
OI08	Maillet aluminium tête ronde 150gr	1
OI081	Maillet aluminium tête ronde 250gr	1
OI082	Maillet aluminium tête rect. 250gr	1

## Maillet embout cuivre



### Descriptif :

Ce maillet est disponible avec une tête rectangulaire en 300 ou 500 grammes.

CODE	DESIGNATION	CONDITIONNEMENT
OI09	Maillet cuivre tête rectang. 300gr	1
OI091	Maillet cuivre tête rectang. 500gr	1

## Pince étroite



### Descriptif :

Longueur 26cm - Largeur des mâchoires 10mm.

CODE	DESIGNATION	CONDITIONNEMENT
NG2	Pince modèle étroite	1

## Extracteur de filets Easy



### Descriptif :

Deux modèles pour cet extrateur très pratique.

### Caractéristiques techniques :

Capacité du modèle EASY 84 : maximum 3 points

Capacité du modèle EASY 87 : maximum 6 points

CODE	DESIGNATION	CONDITIONNEMENT
NG7	Extracteur de filets Easy 87	1



## Aiguille d'éjection télescopique



### Descriptif :

Diamètres : 10 et 15mm

Longueur : 115 mm

Avec évacuation des poussières.

CODE	DESIGNATION	CONDITIONNEMENT
ES08	Aiguille éjection télescopique 10mm	paquet de 50

## Support aiguille télescopique



### Descriptif :

Permet la fixation des aiguilles télescopiques sur le châssis.

### Caractéristiques techniques :

Disponible en 3 - 5 et 7 trous

CODE	DESIGNATION	CONDITIONNEMENT
ES084	Support inférieur/supérieur 3 trous	boite de 35 pièces
ES085	Support inférieur/supérieur 5 trous	boite de 25 pièces
ES086	Support inférieur/supérieur 7 trous	boite de 20 pièces

## Réglette carrée

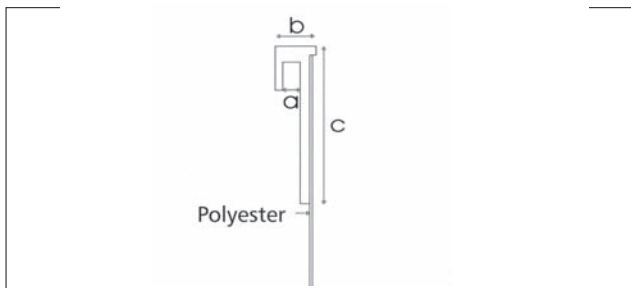

### Descriptif :

Largeur : 2mm(a)  
 Epaisseur : 4 ou 6mm(b)  
 Hauteur : 19mm(c)  
 Longueur : 3000mm

CODE	DESIGNATION	CONDITIONNEMENT
KA4	Réglette carrée grise 4mm	paquet de 150 mètres
KA6	Réglette carrée grise 6mm	paquet de 150 mètres

## Réglette demi-ronde

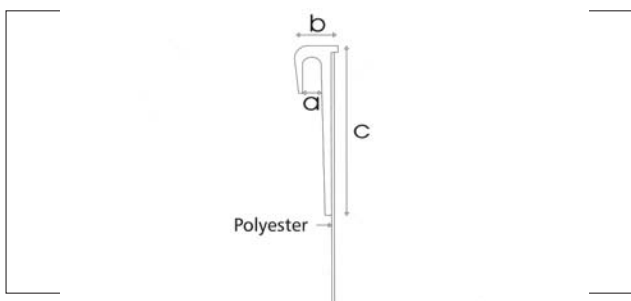

### Descriptif :

Largeur de la gorge : 4mm (a)  
 Epaisseur : 6mm (b)  
 Hauteur : 17mm (c)  
 Longueur : 3000 mm  
 Couleur : Bleu ciel ou bleu marine

CODE	DESIGNATION	CONDITIONNEMENT
KAMW	Réglette demi-ronde bleu marine	paquet de 150 mètres
KARONDE	Réglette demi-ronde bleu ciel	paquet de 150 mètres

## Tendeur pour système mattews



### Descriptif :

Il s'agit du système de fixation le plus employé.  
 Les attaches en laiton sont directement vulcanisées dans la bande caoutchouc.

CODE	DESIGNATION	CONDITIONNEMENT
KB3L	Tendeur laiton S 3 (8cm)	paquet de 100
KB4L	Tendeur laiton S 4 (10cm)	paquet de 100
KB5L	Tendeur laiton S 5 (13cm)	paquet de 100
KB7L	Tendeur laiton S 7 (18cm)	paquet de 100
KB9L	Tendeur laiton S 9 (23cm)	paquet de 100
KB11L	Tendeur laiton S 11 (28cm)	paquet de 100
KB13L	Tendeur laiton S 13 (33cm)	paquet de 100
KB15L	Tendeur laiton S 15 (38cm)	paquet de 100



## Polyester transparent



**Descriptif :**

Feuille de polytéréphalate d'éthylène  
 Epaisseurs : 250 et 350 microns  
 Laizes : de 0 à 1600 mm.

**Caractéristiques techniques :**

Rouleau de 150 mètres linéaires environ.

CODE	DESIGNATION	CONDITIONNEMENT
JC250750	Polyester 250 microns laize 750mm	rouleau de 40kg environ
JC2501080	Polyester 250 microns laize 1080mm	rouleau de 55kg environ
JC2501340	Polyester 250 microns laize 1340mm	rouleau de 70kg environ
JC2501500	Polyester 250 microns laize 1500mm	rouleau de 80kg environ
JC350750	Polyester 350 microns laize 750mm	rouleau de 40kg environ
JC3501080	Polyester 350 microns laize 1080mm	rouleau de 55kg environ
JC3501340	Polyester 350 microns laize 1340mm	rouleau de 70kg environ
JC3501500	Polyester 350 microns laize 1500mm	rouleau de 80kg environ

## Colle MR bleue



**Descriptif :**

Colle à border, à base de solvant, certification CE.

CODE	DESIGNATION	CONDITIONNEMENT
KF091	Pot 1 litre colle MR bleue	un pot

## Machine manuelle 0116 (sans réservoir)



**Descriptif :**

Possibilité d'adapter tous les jeux de poinçons pour tous nos types d'œillets.

CODE	DESIGNATION	CONDITIONNEMENT
KE0116	Machine à œillets manuelle 0116	une machine

## Jeu de poinçons 0122



**Descriptif :**

Pour la pose des petits œillets 0120 avec la machine à œillets manuelle 0116. il rabat l'œillet en forme d'étoile.

CODE	DESIGNATION	CONDITIONNEMENT
KE0122	Jeu de poinçons	le jeu

## Jeu de poinçons 0123



**Descriptif :**

Pour la pose des gros œillets 0121 et des œillets bâches KD13 avec la machine à œillets manuelle 0116.

CODE	DESIGNATION	CONDITIONNEMENT
KE0123	Jeu de poinçons gros œillets 0123	le jeu

## Petit œillet 0120



**Descriptif :**

Sert à la fixation du polyester sur la réglette

CODE	DESIGNATION	CONDITIONNEMENT
KD0120	Petits œillets 0120	paquet de 1000

## Oeillet bâche n°13



**Descriptif :**

Sert à la fixation du tendeur, il est muni d'une rondelle pour améliorer la tenue de l'œillet.

CODE	DESIGNATION	CONDITIONNEMENT
KD13	Oeillets + rondelles bâche n° 13	paquet de 1000



## Conditions générales de vente et garanties

**Commande** : tous travaux et fournitures doivent faire l'objet d'une commande précise et complète.

**Expédition** : sauf stipulation contraire, nos prix s'entendent pour marchandise prise à nos lieux de stockage. En cas d'expédition franco, celle-ci s'entend par la voie la plus économique, les frais supplémentaires pour tout autre mode de transport sont à la charge du client. Nos marchandises, même expédiées franco, voyagent toujours aux risques et périls du destinataire.

**Délais de livraison** : nos délais sont donnés à titre indicatif et ne sauraient motiver annulation de la vente ou dédommagements de quelque nature que ce soit en cas de retard de livraison.

**Prix** : nous nous réservons la faculté de modifier nos prix en fonction des conditions économiques et fiscales dans le cadre de la législation en vigueur.

**Paiement** : nos travaux et fournitures sont payables dans les délais convenus et mentionnés sur nos factures. Tout retard dans le règlement entraînera une facturation des agios et frais de banque et de pénalités équivalant à 1.5 fois le taux de l'intérêt légal. En outre, toute facture restée impayée 10 jours après mise en demeure par lettre recommandée sera majorée de 15% de dommages-intérêts avec minimum de 100 € à titre de Clause Pénale forfaitaire.

**Retour de marchandises** : tout retour de marchandises ne peut avoir lieu sans notre accord écrit. Tout retour de pièces devra s'effectuer dans la quinzaine qui suit la livraison. En cas de défectuosité, notre responsabilité se limite au remplacement ou remboursement des pièces défectueuses.

Toute déduction sur le montant facturé entraîne une réduction correspondante au droit à déduction de la T.V.A sur cette facture.

**Attribution de juridiction** : en cas de contestation seul le tribunal de commerce dont dépend l'entreprise ayant facturé (coordonnées reprises sur la facture) est compétent.

**Réserve de propriété** : De convention express nous nous réservons la propriété des marchandises fournies jusqu'au dernier jour de leur parfait paiement conformément aux termes de la loi N° 80.335 du 12 mai 1980 et des articles 121 et 122 de la loi 8598 du 25 janvier 1985.

# Logiciels & machines

## ▶ La gamme ELCEDE

Lasers, découpe au jet d'eau, usinage de filets, fraisage de contreparties... Le nec plus ultra pour votre atelier, c'est ELCEDE.

Conçues pour durer, toutes les installations de la gamme ELCEDE affichent trois caractéristiques communes : solidité, intelligence et efficacité.



## ▶ La gamme iBEND

Vous souhaitez une machine capable de réaliser l'essentiel des opérations nécessaires au façonnage de filets et de raineurs pour formes planes ou rotatives... choisissez iBEND.

Productivité, simplicité, rentabilité... sur cette base a été conçue cette gamme de machines fiables et à haut rendement. Commencer à produire ne vous demandera qu'une formation réduite.

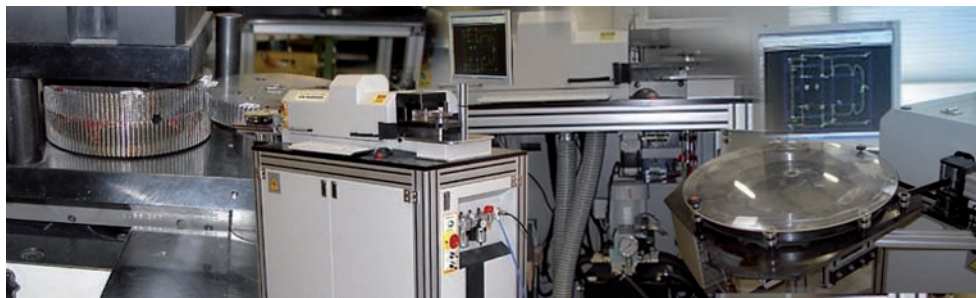

## ▶ La gamme ZÜND

Réalisation de prototypes ou de petites séries, découpe de mousse d'éjection, fraisage sur formes de découpe, planches d'éjection femelle et gorges sur formes pour machine à éjection par air.

Pour le tracé et la réalisation de maquettes en carton ondulé, compact, PET, PVC... avec la gamme Zund, vous accédez à la qualité du N°1 mondial.



## ▶ Equipements pour le cartonnier

Equipements pour le cartonnier.

Découvrez tous les atouts de notre logiciel CAO IMPACT pour la création d'emballage et de formes de découpe (3D, imposition intelligente...).



w w w . f o g e p a c k . c o m

#### CONSOMMABLES

19, rue Jules Verne  
ZI du Moulin de Wins  
62575 BLENDÉCQUES  
Tél. : + 33 (0)3 21 93 24 40  
Fax : + 33 (0)3 21 93 40 40

#### LOGICIELS & MACHINES

67, avenue du Pdt Kennedy  
ZI Magré  
87000 LIMOGES  
Tél. : + 33 (0)5 55 06 23 03  
Fax : + 33 (0)5 55 06 23 21

[fogepack@fogepack.com](mailto:fogepack@fogepack.com)

CONSOMMABLES  
pour les utilisateurs  
de formes de découpe et de clichés

